



ML-50 SF

WAZON LED

INSTRUKCJA OBSŁUGI



PROSIMY O UWAŻNE PRZECZYTANIE INSTRUKCJI OBSŁUGI  
PRZED ROZPOCZĘCIEM UŻYTKOWANIA PRODUKTU

## ELEMENTY OBSŁUGI

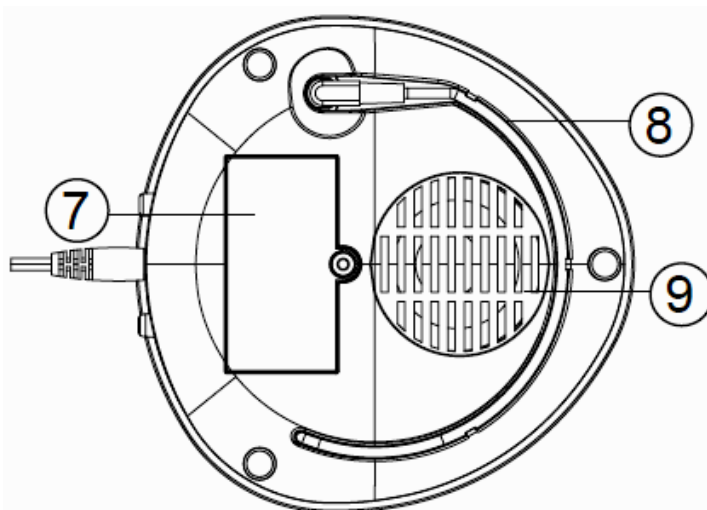
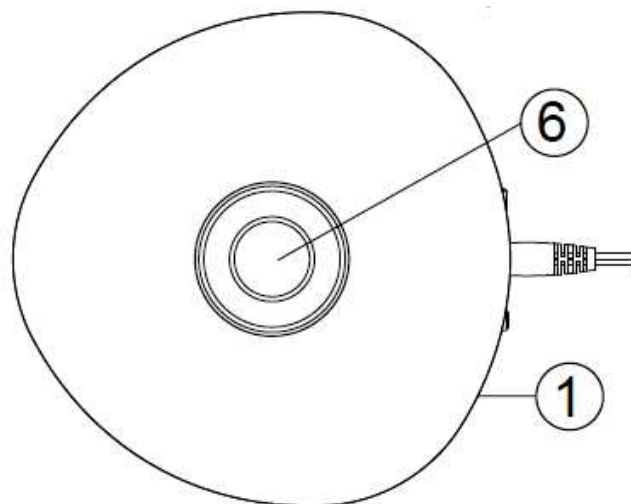
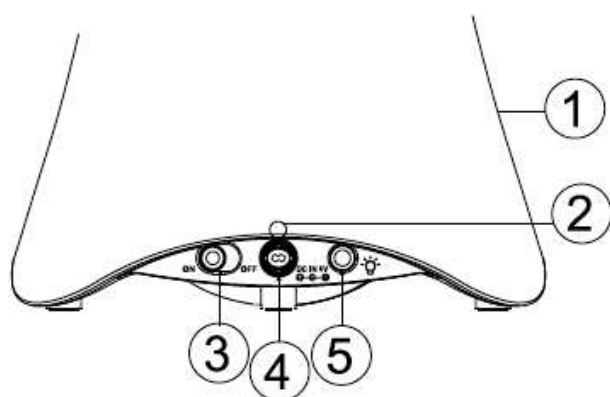

1. Klosz
2. Wskaźnik LED ładowania baterii.
3. ON/OFF - włącznik / wyłącznik.
4. DC IN - gniazdo zasilające.
5. ☼ - przycisk wyboru światła.
6. Zdejmowany zasobnik na kwiaty.
7. Zasobnik na akumulatory.
8. AUX - kabel wejścia liniowego audio.
9. Głośnik.

## ZASILANIE

1. Podłącz przewód zasilacza sieciowego do gniazda DC IN w urządzeniu.
2. Umieść zasilacz sieciowy w gnieździe instalacji elektrycznej 230V/50Hz.

### WAŻNE!

- Zasilacz jest przeznaczony wyłącznie do współpracy z niniejszym urządzeniem.
- Zasilacz jest przystosowany wyłącznie do sieci zasilających o podanych parametrach (110...240V AC/50Hz).
- Zawsze należy w pierwszej kolejności wyłączyć urządzenie, a następnie odłączyć zasilacz sieciowy.
- Nigdy nie należy używać uszkodzonego zasilacza sieciowego.
- Należy odłączyć zasilacz, jeśli urządzenie nie będzie używane przez dłuższy okres czasu.
- W wypadku uszkodzenia należy natychmiast odłączyć zasilacz od gniazda zasilania sieciowego.

### KORZYSTANIE Z AKUMULATORA

Urządzenie posiada wbudowany akumulator, który pozwala na korzystanie z urządzenia bez konieczności podłączania go do źródła zasilania. Zaleca się naładowanie akumulatora urządzenia przed rozpoczęciem użytkowania. Aby naładować akumulator podłącz do urządzenia zasilacz sieciowy. Proces ładowania akumulatora jest sygnalizowany świeceniem wskaźnika LED (2) na czerwono. Zakończenie procesu ładowania będzie sygnalizowane przez świecenie wskaźnika LED (2) na zielono.

### WAŻNE!

- Proces ładowania akumulatora trwa około 4 godzin.
- W celu przedłużenia żywotności akumulatora ładuj go w temperaturach pokojowych.
- Korzystaj z akumulatora w temperaturach do 5°C do 35°C.
- Nigdy nie narażaj akumulatora na wysokie temperatury powyżej: 40°C - istnieje ryzyko eksplozji.
- Nigdy nie należy ładować akumulatora dłużej niż 24 godziny.
- Czas pracy akumulatora jest zależny od sposobu używania urządzenia.



- Akumulator ulega naturalnemu zużyciu i z czasem jego działanie może być krótsze.
- Nieużywany akumulator po pewnym czasie ulegnie samoczynnemu rozładowaniu.

*Należy zwrócić uwagę na zgodną w wymogami ochrony środowiska utylizację zużytych baterii lub/i akumulatorów. Zużyte baterie lub/i akumulatory nie mogą być wyrzucane wraz z innymi odpadami; należy je przekazać do odpowiednich punktów zwrotu zużytych baterii oraz akumulatorów.*

## WŁĄCZANIE I WYŁĄCZANIE URZĄDZENIA

Przestaw przełącznik ON/OFF w pozycję: ON, aby włączyć urządzenie. Ustaw niniejszy przełącznik w pozycji OFF, aby wyłączyć urządzenie.

## ŚWIATŁO

1. Włącz urządzenie przestawiając przełącznik ON/OFF pozycję: ON. Siedem różnych kolorów światła będzie generowanych przez wbudowaną diodę LED przez około 5 sekund (dla każdego koloru).
2. Naciskaj przycisk  wielokrotnie, aby zmienić kolor światła.
3. W celu wyłączenia podświetlania naciśnij i przytrzymaj przycisk  przez około 4 sekundy.
4. Naciśnij przycisk  ponownie, aby powrócić do trybu zmiany koloru podświetlania.

## DŹWIĘK

### KORZYSTANIE Z WEJŚCIA AUX

1. Podłącz dodatkowy odtwarzacz (np: odtwarzacz MP3 / MP4) do dedykowanego przewodu AUX IN.
2. Uruchom odtwarzacz.
3. Włącz urządzenie przestawiając przełącznik ON/OFF pozycję: ON.
4. Ustaw odpowiedni poziom głośności w odtwarzaczu.
5. Przestaw przełącznik wyboru funkcji w pozycję OFF, by wyłączyć urządzenie, następnie odłącz odtwarzacz.

### WAŻNE!

- Wejście AUX pozwala wyłącznie na podłączenie zewnętrznego źródła sygnału o poziomie liniowym.
- Do wejścia AUX nie należy podłączać innych urządzeń, które nie są wyposażone w odpowiednie wyjście liniowe.

## BEZBIECZEŃSTWO UŻYTKOWANIA

# UWAGA!

**RYZIKO PORAŻENIA  
NIE OTWIERAĆ OBUDOWY**

### UWAGA!

W CELU OGRANICZENIA RYZYKA PORAŻENIA PRĄDEM NIE OTWIERAĆ, ROZKRĘCAĆ, NIE NAPRAWIAĆ URZĄDZENIA. URZĄDZENIE NIE ZAWIERA WEWNĄTRZ ŻADNYCH ELEMENTÓW MOŻLIWYCH DO OBSŁUGI LUB/I NAPRAWY PRZEZ UŻYTKOWNIKA. W CELU NAPRAWY POWIERZYĆ URZĄDZENIE WYKWALIFIKOWANEMU SERWISOWI.



### WAŻNE!

OZNACZENIE OSTRZEGAWCZE INFORMUJĄCE O WAŻNYCH ZALECENIACH DOTYCZĄCYCH URZĄDZENIA.



### WAŻNE!

OZNACZENIE OSTRZEGAWCZE OSTRZEGAJĄCE PRZED NIEBEZPIECZNYM NAPIĘCIEM WEWNĄTRZ URZĄDZENIA.



### OSTRZEŻENIE!

DŁUGOTRWAŁY ODSŁUCH PRZY MAKSYMALNEJ SILE GŁOSU MOŻE PROWADZIĆ DO USZKODZENIA SŁUCHU SŁUCHACZA.



## WAŻNE!

**OZNACZENIE INFORMUJĄCE O OGRANICZENIACH ZWIĄZANYCH Z URZĄTKOWANIEM PRODUKTU.  
PRODUKT PRZEZNACZONY WYŁĄCZNIE DO UŻYTKU WEWNĄTRZNEGO.**

### WAŻNE INFORMACJE DOTYCZĄCE UŻYTKOWANIA

1. Użytkować urządzenie tylko zgodnie z instrukcją obsługi. Wszelkie inne użytkowanie lub stosowanie urządzenia niezgodne z jego instrukcją oraz jego przeznaczeniem może spowodować uszkodzenie sprzętu, pożar, porażenie prądem elektrycznym lub inne niebezpieczeństwa dla użytkownika.
2. Aby uniknąć uszkodzenia sprzętu nie należy go narażać na: wstrząsy, wibracje, działanie warunków atmosferycznych, wysokich temperatur, wilgoci i innych warunków mogących negatywnie wpłynąć na produkt oraz jego funkcjonowanie. Należy używać wyłącznie zalecanych akcesoriów.
3. Produkt jest przeznaczony wyłącznie do użytku domowego, w umiarkowanych warunkach klimatycznych i nie może być stosowany do celów komercyjnych, profesjonalnych i przemysłowych.
4. Nie należy stawiać urządzenia na powierzchniach mogących zablokować otwory wentylacyjne (łóżko, koc). Otwory wentylacyjne urządzenia nie mogą być zakryte innymi przedmiotami, należy zapewnić minimalny odstęp 10cm nad urządzeniem i 5cm z boków urządzenia dla prawidłowej wentylacji. Urządzenie musi być postawione na płaskiej, równej powierzchni z dala od źródeł ciepła i otwartego ognia.
5. Nie należy narażać urządzenia na działanie wilgoci, cieczy (zalanie, chlapanie), pary wodnej. Nie należy umieszczać na urządzeniu i w jego pobliżu naczyń z cieczą (szklanki, kubki). Nie można dopuścić do wiania cieczy do wnętrza urządzenia.
6. Przewód zasilania jest elementem całkowicie odłączającym zasilanie i powinien być dostępny w celu łatwego odłączenia urządzenia. W celu całkowitego wyłączenia zasilania urządzenia wyjąć wtyczkę przewodu zasilającego z gniazda sieciowego. Przewód zasilania nie może być uszkodzony ani w żaden sposób naruszony. W przypadku, gdy urządzenie nie będzie używane przez dłuższy okres czasu należy odłączyć je od zasilania sieciowego lub/i wyjąć baterie z zasobników.
7. Nie wrzucać baterii do ognia! Nie narażać baterii na wysokie temperatury, wilgoć i nasłonecznienie. Zużyte baterie należy utylizować tylko w przeznaczonych do tego punktach.
8. Pod wpływem silnego pola elektromagnetycznego lub zjawisk elektrostatycznych urządzenie może nie działać prawidłowo i wymagać okresowego odłączenia zasilania przez użytkownika.
9. Nie używać urządzenia w przypadku ryzyka wystąpienia zjawiska kondensacji. Wilgoć może się formować na wewnętrznych i zewnętrznych częściach urządzenia, kiedy:
  - urządzenie jest przeniesione z zimnego do ciepłego miejsca,
  - system ogrzewania został dopiero włączony,
  - urządzenie jest używane w pomieszczeniu o dużej wilgotności,
  - urządzenie jest schłodzone przez system chłodzenia klimatyzacji.Kiedy w urządzeniu wystąpi zjawisko kondensacji wilgoci, może ono nie działać prawidłowo lub w skrajnych przypadkach może ulec uszkodzeniu. Urządzenia nie należy używać. Należy je pozostawić na kilka godzin.



### **ZABRANIA SIĘ WYRZUCANIA ZUŻYTEGO SPRZĘTU ELEKTRYCZNEGO I ELEKTRONICZNEGO WRAZ Z INNYMI NIESORTOWALNYMI ODPADAMI KOMUNALNYMI!**

Zgodnie z Dyrektywą 2002/98/EC Unii Europejskiej zużyty sprzęt elektryczny i elektroniczny nie może być wyrzucany wraz z innymi odpadami pochodzącymi z gospodarstwa domowego oraz istnieje obowiązek przekazania go organizacji lub innemu podmiotowi, który zajmuje się gromadzeniem i przetwarzaniem zużytych sprzętów elektrycznych i elektronicznych.

W celu właściwej utylizacji szkodliwych substancji oraz ich przetworzenia, użytkownik jest zobowiązany do oddania zużytego produktu w punkcie zbierania zużytego sprzętu elektrycznego i elektronicznego. W tym celu należy zwrócić się do władz lokalnych, jednostek oczyszczania miasta lub sprzedawcy detalicznego.

Właściwe postępowanie ze zużytym sprzętem elektrycznym i elektronicznym przyczynia się do uniknięcia szkodliwych dla zdrowia ludzi i środowiska naturalnego konsekwencji, wynikających z obecności składników niebezpiecznych oraz niewłaściwego składowania i przetwarzania takiego sprzętu.



### **PRODUKT MOŻE RÓŻNIĆ SIĘ OD ZDJĘCIA PRZEDSTAWIONEGO NA OPAKOWANIU**

*Parametry techniczne, wygląd i wyposażenie urządzenia mogą ulec zmianie bez uprzedzenia. Jest to spowodowane ciągłym ulepszaniem produktu i dbałością o atrakcyjny wygląd.*

*Pod wpływem silnego pola elektromagnetycznego lub zjawisk elektrostatycznych urządzenie może nie działać prawidłowo i może wymagać okresowego odłączenia zasilania przez użytkownika.*

*Zasilacz sieciowy jest elementem całkowicie odłączającym zasilanie i powinien być dostępny w celu wyłączenia urządzenia. W celu całkowitego wyłączenia zasilania urządzenia należy wyjąć wtyczkę zasilacza z gniazda instalacji elektrycznej. Zasilacz nie może być uszkodzony ani w żaden sposób naruszony.*

Producent



**NEW ONE**

La Mission - 10, rue de la Mission,  
25480 Ecole-Valentin – FRANCE  
[www.new-one.eu](http://www.new-one.eu)

Dystrybutor



**EMMERSON Sp. J.**

ul. Zaciszna 6  
63-200 Jarocin – POLSKA  
[www.emmerson.com.pl](http://www.emmerson.com.pl)  
[www.emmerson-baby.com](http://www.emmerson-baby.com)  
[poczta@emmerson.com.pl](mailto:poczta@emmerson.com.pl)

---

## OGÓLNE WARUNKI GWARANCJI

1. Okres gwarancji trwa przez 12 miesięcy licząc od daty sprzedaży podanej na dowodzie zakupu, jednak nie dłużej niż 30 miesięcy licząc od daty produkcji urządzenia (o ile EMMERSON nie podał inaczej). Usterki lub wady towaru ujawnione w tym okresie będą usuwane bezpłatnie zgodnie z warunkami gwarancji. W przypadku wymiany sprzętu na nowy okres gwarancji biegnie na nowo licząc od daty wymiany produktu przez SERWIS EMMERSON. Bezwarunkowo zobowiązania gwarancyjne kończą się z upływem 30 miesięcy od daty produkcji urządzenia.
2. Gwarancja jest ważna wyłącznie na terytorium kraju, w którym zakupiono produkt.
3. Za normy działania produktu uznaje się normy producenta.
4. W ramach udzielonej gwarancji SERWIS EMMERSON zobowiązuje się do nieodpłatnej naprawy, wymiany wadliwego sprzętu lub w szczególnych i uzasadnionych przypadkach zwrotu gotówki za zakupiony produkt w terminie nie przekraczającym 21 dni roboczych licząc od dnia przyjęcia sprzętu przez SERWIS EMMERSON. W uzasadnionych przypadkach (skomplikowana naprawa, odesłanie produktu bezpośrednio do producenta, itp. przypadki) termin rozpatrzenia reklamacji może ulec przedłużeniu.
5. EMMERSON ogranicza swoje obowiązki gwarancyjne do naprawy lub wymiany reklamowanego sprzętu, o czym decyduje wyłącznie SERWIS EMMERSON. EMMERSON nie ponosi odpowiedzialności za uszkodzenia innych przedmiotów lub/i urządzeń natury rzeczywistej oraz wirtualnej. Ponadto wyklucza się wszelkie roszczenia wynikające z niepełnej użyteczności produktów, pokrycia strat lub utraconych zysków w związku z uszkodzeniem, awarią sprzętu oraz wszystkie inne zakresy odpowiedzialności.
6. Zgłoszenie wady powinno nastąpić niezwłocznie po jej wykryciu. Reklamację produktu należy złożyć w miejscu zakupu lub przesłać na własny koszt bezpośrednio do SERWISU EMMERSON celem rozpatrzenia zgłoszenia reklamacyjnego.
7. Warunkiem przyjęcia reklamacji przez SERWIS jest:
  - dostarczenie sprzętu w stanie kompletnym (wraz ze wszystkimi oryginalnymi akcesoriami oraz dokumentacją) w oryginalnym opakowaniu,
  - dostarczenie ważnej, czytelnie wypełnionej karty gwarancyjnej (wyłącznie dla produktów sprzedawanych z kartą gwarancyjną) wraz z czytelnym dokumentem potwierdzającym zakup produktu (paragon fiskalny lub faktura VAT zawierająca datę zakupu, nazwę produktu oraz dane sprzedawcy),
  - dostarczenie czytelnego opisu ujawnionej wady/usterki reklamowanego produktu.
8. Gwarancja traci ważność w przypadku:
  - zakończenia okresu gwarancyjnego,
  - unieważnienia karty gwarancyjnej,
  - naruszenia, zerwania plomb gwarancyjnych,
  - zmiany, zamazania, usunięcia numeru seryjnego urządzenia,
  - wprowadzenia zmian konstrukcyjnych lub/i stwierdzenia jakichkolwiek innych nieautoryzowanych ingerencji.
9. Gwarancja nie obejmuje naturalnego zużycia produktu i jego poszczególnych elementów, uszkodzeń lub/i nieprawidłowego działania sprzętu wynikającego przede wszystkim z niewłaściwego użytkowania, wszelkich uszkodzeń mechanicznych, chemicznych i termicznych obudowy, elementów i podzespołów zewnętrznych i wewnętrznych jak i wywołanymi nimi wad, zalania cieczą lub/i inną substancją a także uszkodzeń i wad określonych w warunkach gwarancji.

*Przed odesłaniem produktu zalecamy pisemne zgłoszenie rodzaju problemu lub wszelkich pytań dotyczących użytkowania i działania produktu.*

### SERWIS EMMERSON

ul. Zaciszna 6, 63-200 Jarocin - Polska  
tel. (62) 505 28 75 fax. (62) 505 28 27  
[serwis@emmerson.com.pl](mailto:serwis@emmerson.com.pl)  
Pn. – Pt. 9<sup>00</sup> – 17<sup>00</sup>

*Niniejsza gwarancja nie zmienia ani nie narusza innych praw konsumenta.*

---